

Automatisierungssysteme

Pfostenleuchte LEDSL



www.dtm.pl

Funkempfänger

Funksender

Steuerungen
für Torautomatik

Zubehör
für Torautomatik

Torantriebe
für Torautomatik



IN
VERSCHIEDENEN
GRÖßEN
ERHÄLTlich

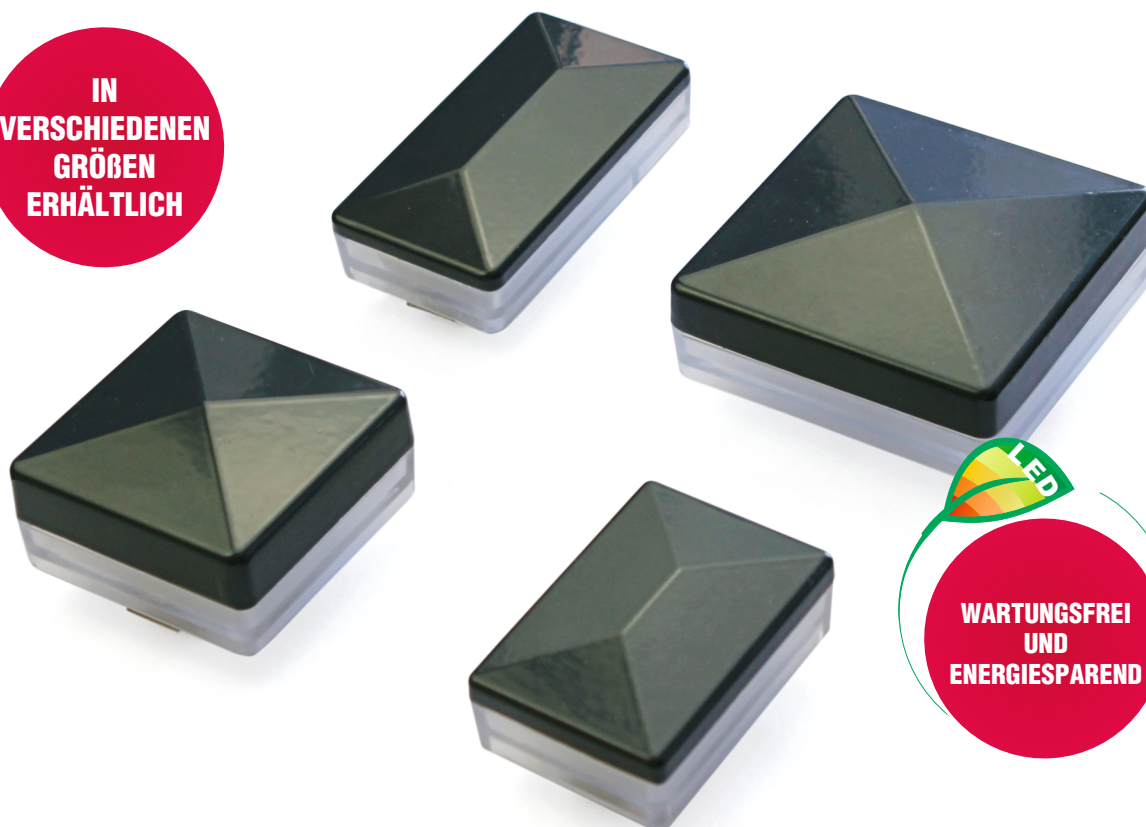

LED
WARTUNGSFREI
UND
ENERGIESPAREND

LEDSL



- dekorative Beleuchtung in Weiß
- Einfache Montage am Ende eines Zaunpfostens
- Stromversorgung 24VDC

Die LEDSL-Pfostenleuchte ist eine praktische und elegante Lösung für Metall-, Aluminium- und Paneelzaunsysteme. Sie garantiert hervorragende Sichtbarkeit, Sicherheit und ein modernes Design, das sich perfekt in jeden Zaun einfügt. Dank der energiesparenden LED-Lichtquelle zeichnet sich die Leuchte durch Zuverlässigkeit und Wartungsfreiheit aus.

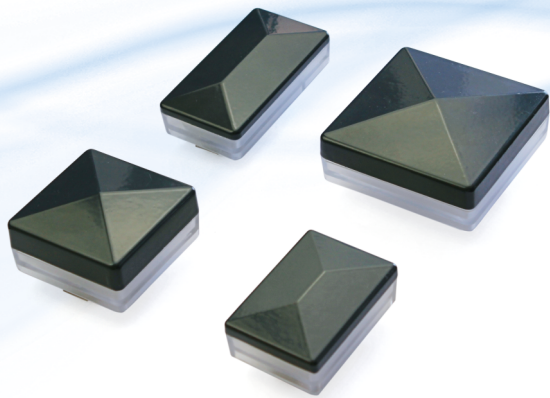

LEDSL 8080-RAL7016
LEDSL 6060-RAL7016
LEDSL 6040-RAL7016
LEDSL 604020-RAL7016

Pfostenleuchte

➤ Parameter

Stromversorgung: 24VDC
Leistung: 2W
Arbeitstemperatur: -20°C bis +55°C
Technologie: LED
Lebensdauer: 50 000h
Verwendungszweck: dekorative Beleuchtung
Abmessungen des Pfostens [mm]: 80x80 / 60x60 / 60x40 /
60x40 + max 20 Abdeckung
Montageart: Steckanschluss am Endstück eines Pfostens
Schutzart: IP 67
Farbe des Abschlusselements: RAL 7016

➤ Montage

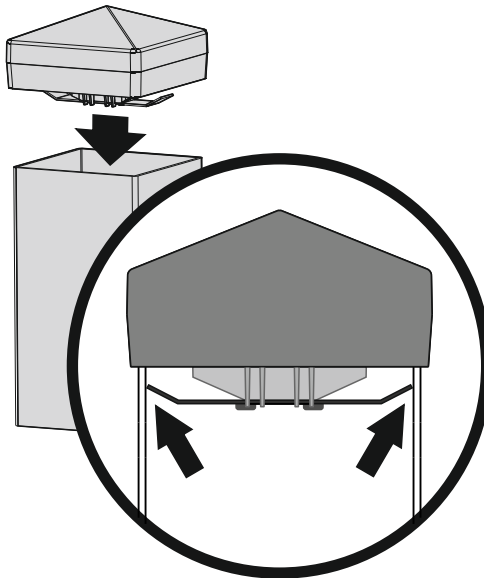

Funkempfänger

Funksender

Steuerungen
für Torautomatik

Zubehör
für Torautomatik

Torantriebe
für Torautomatik



Automatisierungssysteme

DTM System, ul. Brzeska 7, 85-145 Bydgoszcz, Polen, tel./fax +48 52 340 15 83, e-mail: dtm@dtm.pl
www.dtm.pl

[®]
dtm
SYSTEM